

SICCOM

INNOVATIVE VISION

Drenaj pompaları

2019 YILI ÜRÜN KATALOĞU

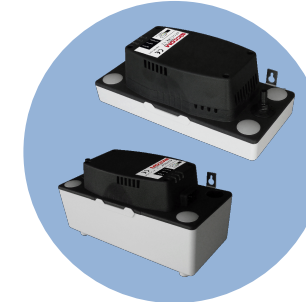
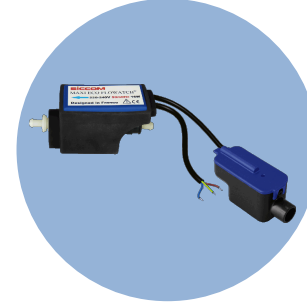
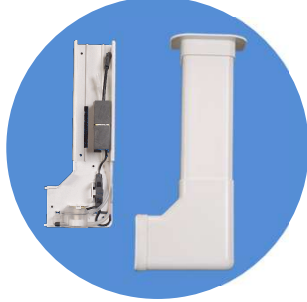
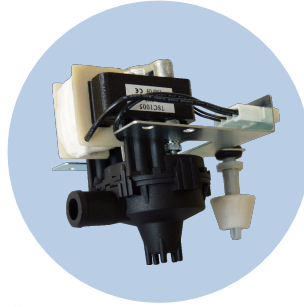
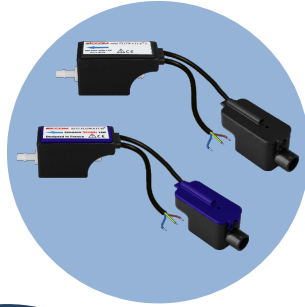
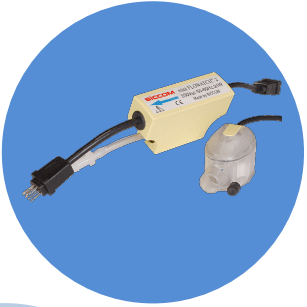

SICCOM S.A.S, 1979 yılında kurulmuş olup, drenaj pompaları, seviye sensörleri, yakınsaklık sensörleri ve “bimetal” ısı korunumu üzerine uzmanlaşmıştır.

SICCOM un uzmanlık alanı sayesinde müşteriler, ihtiyaçlarına uygun ve muhtelif avantajları bulunan geniş ürün gamından faydalanabilirler.

SICCOM un teknolojisi, çok sayıda nitelikli mühendis ve teknisyenler aracılığıyla tasarlanıp ürünlere uygulanır.

SICCOM, “sürekli yenilikçilik” ilkesiyle üretimine devam ederken, bugün Dünya genelinde 40 dan fazla ülkede uluslar arası başarısının tadını çıkarmaktadır.

Büyüme ve yayılma hızı ilerledikçe, açılan muhtelif fabrikaların yanısıra, Milano, Londra, Barselona ve Şikago gibi büyük şehirlerde, o ülkenin pazarındaki hareketliliği nedeniyle yönetim binaları açmak zorunda kalmıştır.

Bu uluslar arası mevcudiyet kavramı, SICCOM un müşterilerine jeopolitik konumları ne olursa olsun, ürünlerini sağlayabilmiştir.



Headquarter

Çevreci Tasarım

Çevreci tasarım döngüsünün herkes için faydalı olduğunun farkında olan SICCOM, muhtelif üretim aşamalarına da bu yaklaşımı taşımıştır.

The mini FLOWATCH® 2, de bu yaklaşımı mükemmel şekilde yansıtan bir üründür.

Üretim sürecindeki yapının doğaya etkisi, %20 den %5 e geriletilirken, ürünün ömrü ise 2 katına çıkarılmıştır.

Felsefemiz;

*“Belirgin çevresel gelişimler,
Müşterilerimize daha iyi hizmet”*

Sertifikalar

Üretim tesislerimiz ISO 9001 version 2008 ile sertifikalandırılmıştır.

Kalite prosedürleri, firmamızın sağladığı hizmetlerin, her daim en uygun kalite seviyesini sağlamasını keskinleştirir .



Geniş bir drenaj pompası ürün gamı



























SICCOM piston pompa ve santrifuj pompa ailesi her türlü ihtiyacınızı karşılayacaktır;

Kalite

Güvenlik

Performans

Sessizlik

MODELLER	Kullanılacak cihazın Maksimum gücü (Soğutma / Isıtma)	 İklimlendirme  Soğutma  Isıtma	Sayfa
mini FLOWATCH® 2	10 kW (36 000 BTU)		4
mini FLOWATCH® 1	10 kW (36 000 BTU)		6
FLOWATCH® DESIGN	10 kW (36 000 BTU)		8
FLOWATCH® VISION	10 kW (36 000 BTU)		10
SUNNY FLOWATCH® CLIM	10 kW (36 000 BTU)	 	12
SUNNY FLOWATCH® DUO	10 kW / 60 kW (36 000 BTU / 200 000 BTU)	  	14
FLOWATCH® TANK	Özellikleri inceleyin	  	16
mini FLOWATCH® 0	8 kW (27 000 BTU)		18
ECO FLOWATCH®	10 kW (36 000 BTU)		19
MAXI ECO FLOWATCH®	30 kW (102 000 BTU)		20
FlowIta®	10 kW (36 000 BTU)		21
ECOTANK®	Özellikleri inceleyin	  	22
Centrifugal pumps	20 kW (68 000 BTU)		23
Aksesuarlar		  	23

ECO

ECO

ECO

ECO

ECO

mini FLOWATCH® 2

Ref: DE05LC4400

10 kW / 36 000 BTU'
ye kadar klima
sistemleri için
kullanılır

Güvenilir, verimli ve sessiz mini FLOWATCH® 2, kullanıcılar ve kurulumcular için en ideal pompa

20.2 dBA

IP 64
Korumalı



Avantajlar

- S** Oldukça ufak yapıda: herhangi bir klima sistemine monte edilebilir.
- S** 20.2 dBAlık Düşük ses seviyesi (Bağımsız bir Fransız test kuruluşu olan LNE tarafından sertifikalandırılmıştır): mini FLOWATCH® 2, piyasadaki klima sistemlerinde kullanılan en sessiz pompadır.
- S** IP 64 korumalı: Suya ve toza karşı korumalı
- S** Yüksek güvenilirlik: Çok az sayıda hareketli parça
- S** Daha kolay kurulum ve bakım: özel tasarım izolasyonlu soketler
- S** Termik aşırı ısınmayı engellemek için
- S** Alarm NO/NC su taşmasını engellemek için
- S** Pirinç (sarı) giriş çıkışlar



Haricen tavsiye edilen aksesuar



Easy Fix

Easy Fix ile ses seviyesini daha da düşürebilirsiniz

19.7 dBA

Aksesuarlar dahildir

Paket içeriği

- ⦿ Pompa
- ⦿ Şeffaf rezervuar
- ⦿ Tüm aksesuarlar ve talimatlar kılavuzu

Tak-çalıştır IP64 korumalı soketler

Hızlı ve kolay bağlantı



Rezervuar

Su geçirmez / şeffaf



Küçük boyut

Özellikler

Maksimum su debisi	15 litre/saat
Maksimum emiş mesafesi	2 m
Maksimum basma yüksekliği	10 m
Elektrik gücü	19 W
Voltaj	220-240 V 50/60 Hz
Alarm	NO-NC (Maksimum 5A)
Termik	Var
Çalışma süresi döngüsü*	100 %

Ölçüler

Pompa	85 x 28 x 48 mm
Rezervuar	78 x 38 x 37 mm

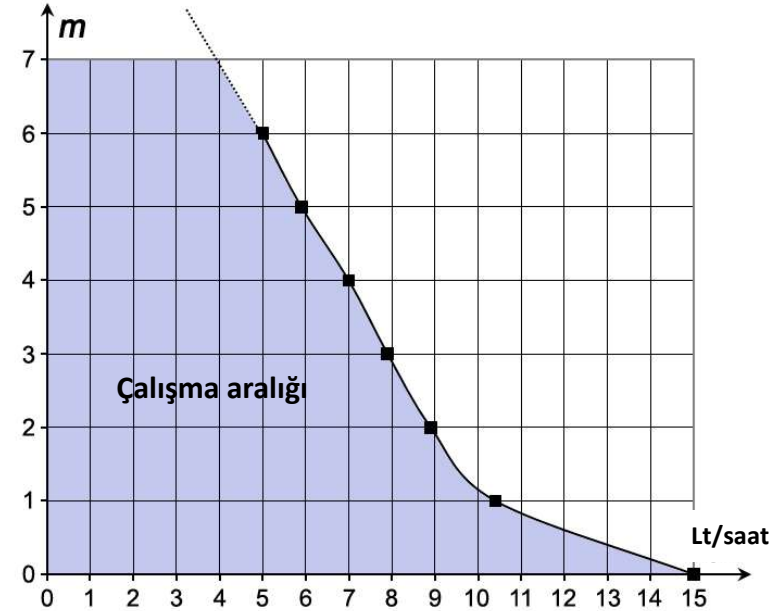

*Pompa devrede olduğu sürenin %100 ünde çalışır.



mini FLOWATCH® 1

Ref kutulu tip: DE05LC1520
Ref plastik amb. : DE05LCB670

10 kW / 36 000 BTU'
ye kadar klima
sistemleri için
kullanılır

Tüm aksesuarları ile birlikte gelen
sessiz tip ve dayanıklı bir drenaj
pompa

21 dBAden
daha düşük
ses seviyesi

Avantajlar

- S** **21 dBA den daha düşük ses seviyesi:** Mini FLOWATCH® 1 piyasada, sessizliği nedeni ile çok tercih edilen bir drenaj pompasıdır.
- S** **Termik korumalı:** Aşırı ısınmaya karşı cihaz termik ile donatılmıştır.
- S** **Alarm (NO-NC) Röleler** ile su baskını riskini engellemek için
- S** **Esnek kurulum imkanı**
- S** **Paranızın karşılığını verir**



2
Tip ambalajı
mevcut

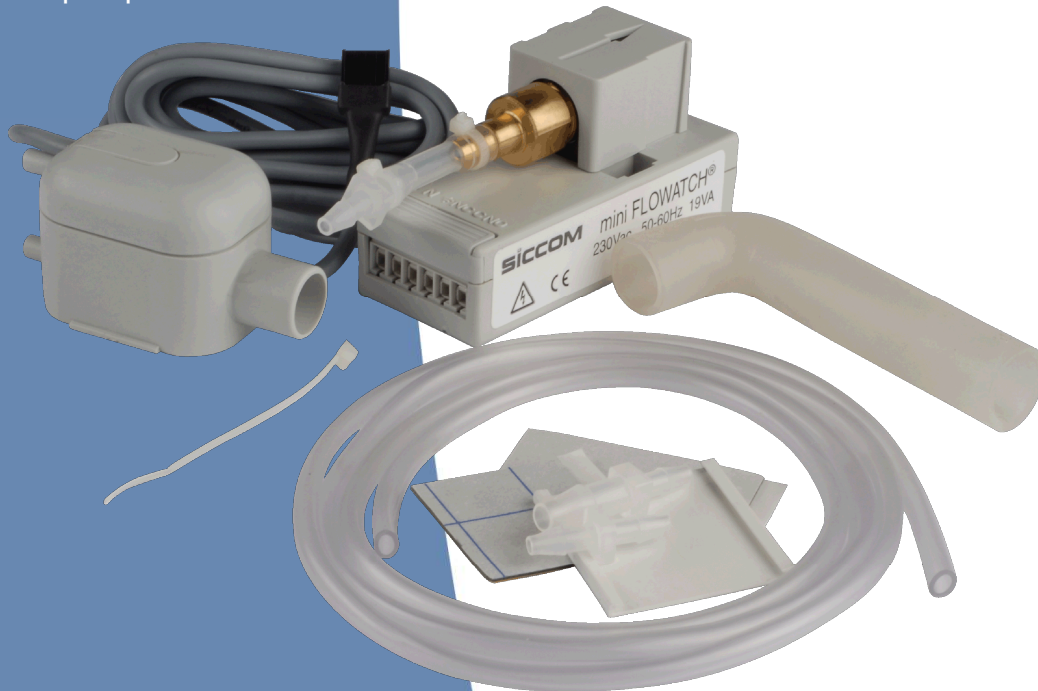

Paket içeriği

- Pompa
- Rezervuar
- Tüm aksesuarlar ve talimatlar kılavuzu

mini FLOWATCH® 1 : Güvenilir ve güvenli

Son 10 yılda mini FLOWATCH® 1, güvenilirliğini kanıtlamış bulunmaktadır. Mini FLOWATCH® 1 drenaj pompası, ISO 9001 sertifikalı fabrikalarında, 10 kw (36.000 Btu) soğutma kapasitesine kadar sahip klima cihazları için, kalite seviyesi her zaman korunarak imal edilir.

Özellikler

Maksimum debi	10 litre/saat
Maksimum emiş mesafesi	2 m
Maksimum basma yüksekliği	10 m
Elektrik gücü	19 W
Voltaaj	220-240 V 50/60 Hz
Alarm	NO-NC (Maksimum 5A)
Termik	VAR
Çalışma döngüsü süresi*	100 %
Ölçüler	
Pompa	91 x 38 x 48 mm
Rezervuar	74 x 39 x 36 mm

*Pompa devrede olduğu sürenin %100 ünde çalışır.

Elektrik, Pompa içinde

Terminal blok ile sağlanır

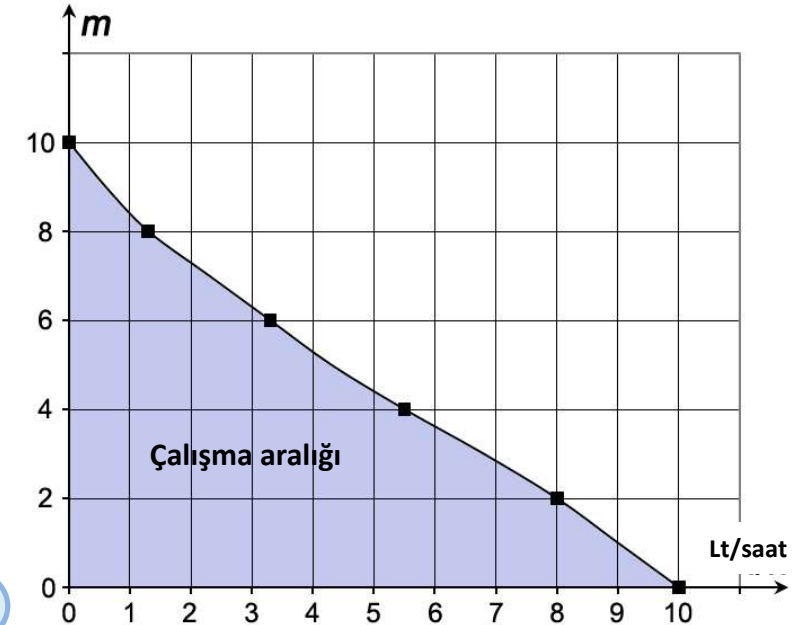
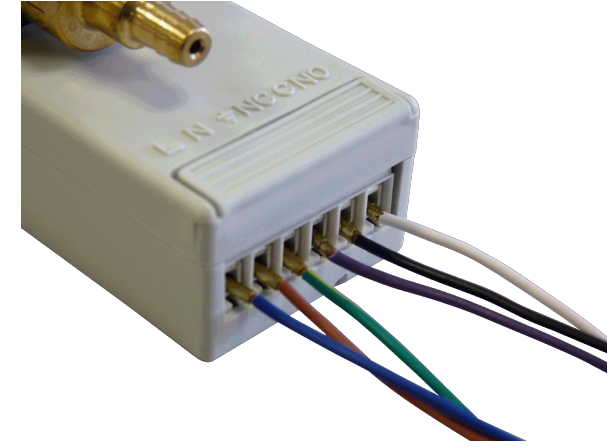

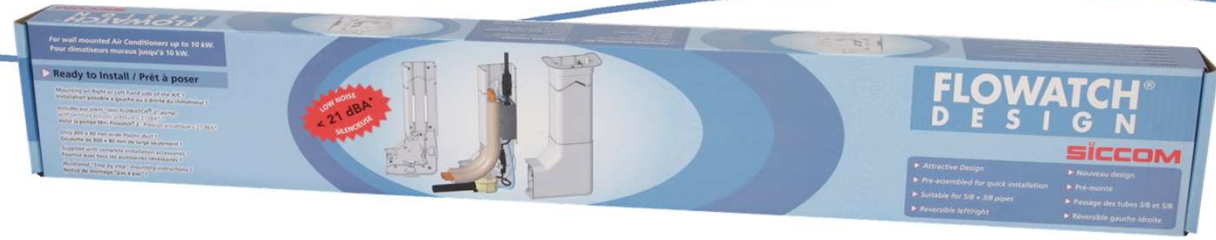

10 kW / 36 000 BTU' ye kadar klimalar için menfez içine hazır montajlı drenaj pompa

FLOWATCH® DESIGN' in en önemli özelliği, herhangi bir ev tipi ya da ticari kurulumda kolayca kullanılabilecek olmasıdır

20.2 dBA'lık
düşük ses
seviyesi

IP 64
korumalı

Avantajlar

Montajı Hızlı ve kolaydır:

- Sağa doğru veya sola doğru değiştirilebilir montaj levhası
- Hazır kurulmuş olarak ulaşır
- Adım adım kurulum kılavuzu
- Geniş dirsek; 3/8" ve 5/8" hortumlara uyur

Akıllı tasarım:

- Göze görünmeyen montaj klipsleri
- Menfez istediğiniz gibi kesilebilir
- Plastik conta

Ürün özellikleri:

- **20.2 dBA'lık Düşük ses seviyesi** (Bağımsız bir Fransız test kuruluşu olan LNE tarafından sertifikalandırılmıştır)
- Daha da düşük ses seviyesi için titreşim önleyici kemer
- Su ve toza karşı IP 64 korumalı



Paket içeriği

- Mini FLOWATCH® 2
- 1 Menfez (80 x 55 x 800 mm)
- Tüm aksesuarlar ve talimatlar kılavuzu

Kolay kurulum

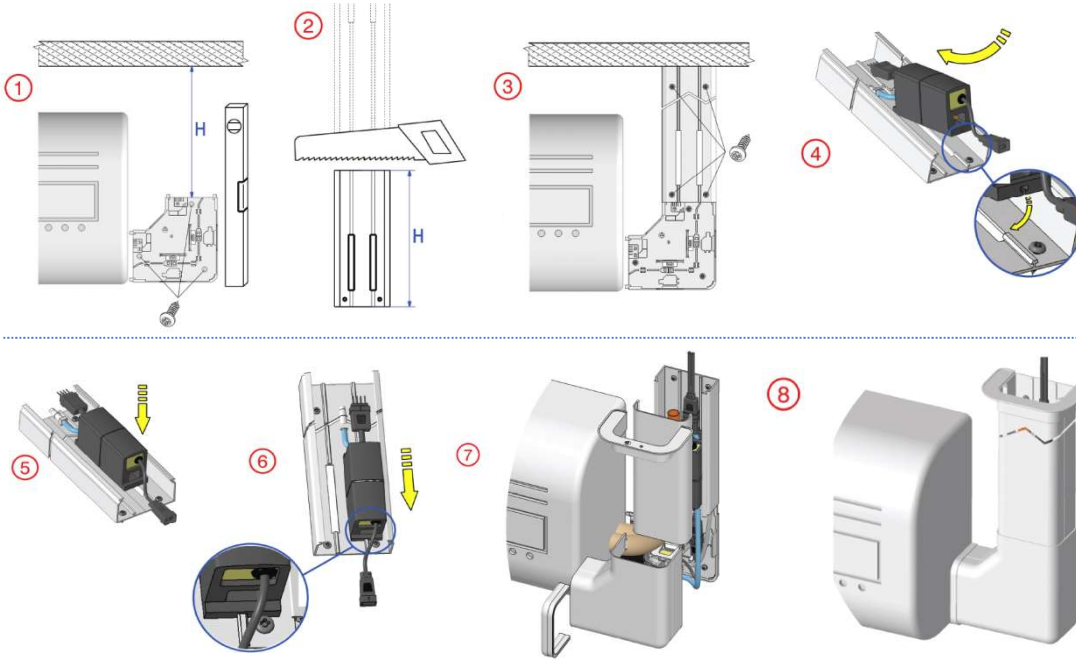

Özellikler

Maksimum su debisi	15 litre/saat
Maksimum basma yüksekliği	10 m
Elektrik gücü	19 W
Voltaj	220-240 V 50/60 Hz
Alarm	NO-NC (Maksimum 5A)
Termik	Var
Çalışma süresi döngüsü*	100 %
Ölçüler	
Uzunluk	800 mm
Genişlik	80 mm
Derinlik	55 mm

*Pompa devrede olduğu sürenin %100 ünde çalışır.

**Hazır
montajlı**

The FLOWATCH® DESIGN, kutusu içinde hazır monte edilmiş üründür. Renkli anlatımlı kolay montaj çizimleri, birkaç dakika içinde nasıl kolayca monte edileceğini gösterir.

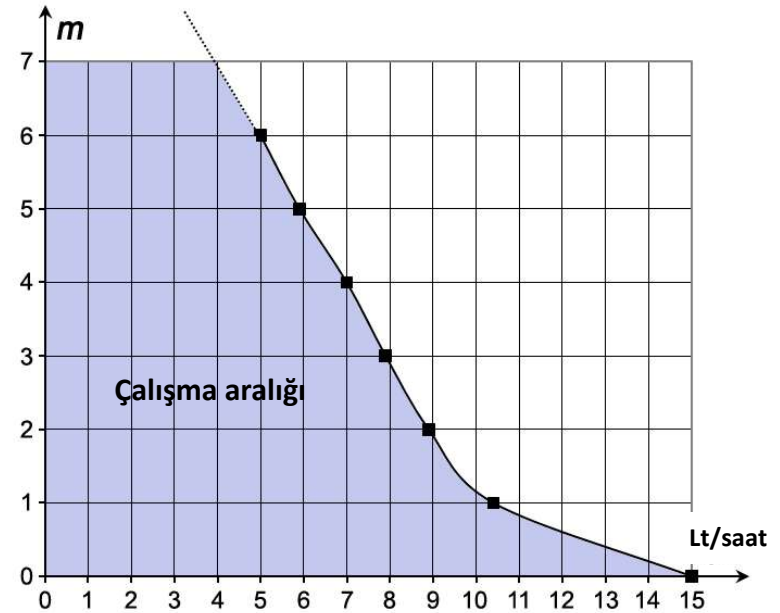



Dünya'da Bir ilk

10 kW / 36 000 BTU'ye
kadar klima sistemleri
için duvar tipi
monoblok drenaj
pomпасı

FLOWATCH® VISION özel bir
konsept olan;
klima yan yüzeyinden montaj
imkanı nı sunar.



Avantajlar

- 5 Klimanın alt yüzüne, yan yüzüne, sağ taraftan ya da sol taraftan monte edilebilir!
- 5 21 dBA den daha düşük ses seviyesiyle FLOWATCH® VISION en sessiz klima sistemlerinde kullanılmaktadır.
- 5 Rekor düzeyde küçük ölçüleri ile: piyasadaki en küçük duvar tipi drenaj pompasıdır.
- 5 Gizlenebilecek tasarımıyla: herhangi bir Klima cihazına güzelce uyar
- 5 Sökülebilir şeffaf su haznesi: ile daha kolay bakım
- 5 Entegre sökülebilir filtre
- 5 Hızlı ve kolay kurulum



21 dBA dan
düşük ses
seviyesi

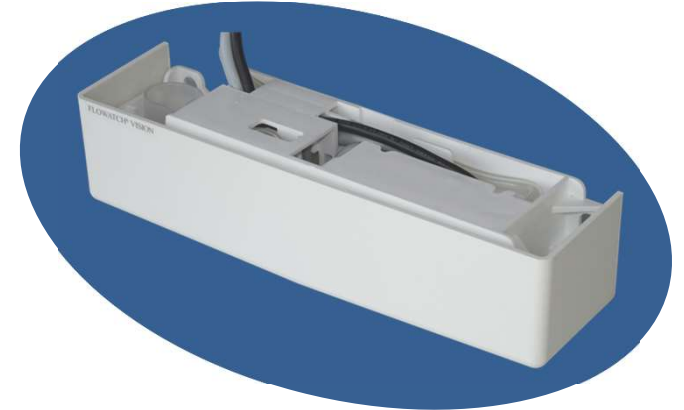

Tek ürün ile 4 ayrı
montaj şekli

Paket içeriği

- FLOWATCH® VISION
- Vidalar ve dübelller
- Talimatlar Kılavuzu

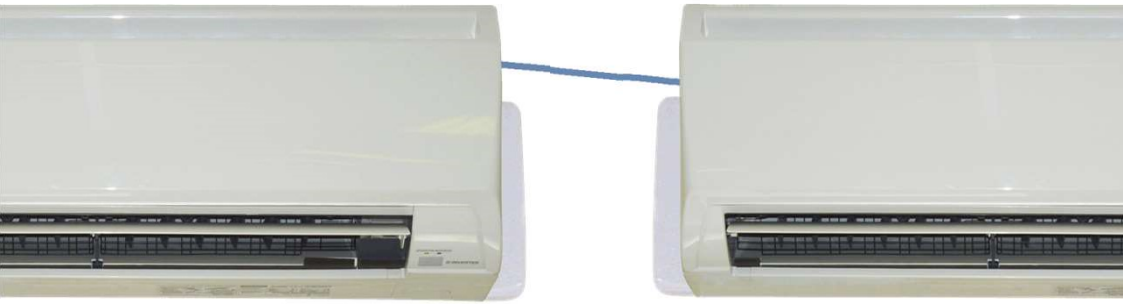

Sağ yandan ①

② Sol yandan

**Dünya'da
bir ilk**

Sağ alttan ③

④ Sol alttan



Özellikler

Maksimum debi	15 litre/saat
Maksimum basma yüksekliği	10 m
Elektrik gücü	19 W
Voltaj	220-240 V 50/60 Hz
Alarm	NO-NC (Maksimum 5A)
Çalışma döngüsü süresi*	100 %
Ölçüler	230 x 61,5 x 55 mm

*Pompa devrede olduğu sürenin %100 ünde çalışır.

FLOWATCH® VISION, özel bir konsept olan; klima yan yüzeyinden montaj imkanı ile pekçok fayda sağlar;

1/ Kurulumcular için: FLOWATCH® VISION ın kurulumu sadece 3 basit adımda olur:

- Ürün ile birlikte gelen 3 vida dübel ile pompayı sabitleyin
- Su ve elektrik bağlantıları yapın
- Vidasız bir şekilde kapak ve titreşim alıcıları takın

Kolay

kurulum

gizlenebilir

pompa

2/ Kullanıcılar için: FLOWATCH® VISION istediğiniz her yere monte edilebilir. Bu sayede, görüş alanınızın dışında bir yer seçebilirsiniz. Böylece drenaj pompası tamamen görünmez olur!

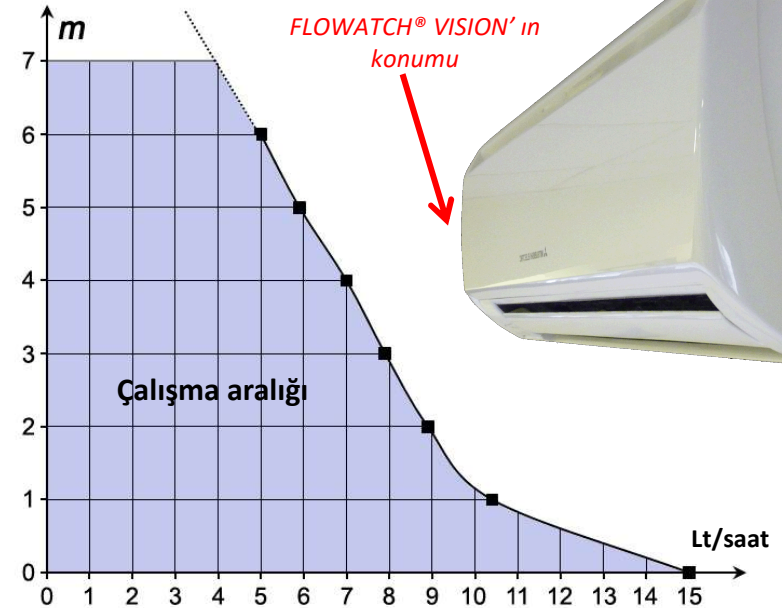

SUNNY FLOWATCH® CLIM

Ref: DE05RCC060

10 KW / 36 000 BTU'
ye kadar klima
sistemleri için su
hazneli drenaj
pompa

SUNNY FLOWATCH® CLIM
piyasadaki en sessiz su hazneli
tip (TANK PUMP) drenaj
pompa



20.2 dBA

Avantajlar

- S Akıllı tasarım**
- S Küçük ve güvenilir**
- S 20.2 dBA'lık ses seviyesi:** ev ve sessizliğin önemli olduğu konular için idealdir.
- S IP X4 koruması:** damlama yoluyla gelen suya karşı korumalı
- S Yoğuşma suyu tahliye hortumu adaptörü** kolayca keserek 6 mm ile 33 mm arası tüm hortumlar için kullanabilirsiniz.
- S Sökülebilir entegre filtre : kolay servis imkanı**
- S Alarm NO kontak**



Küçük ölçü
180x110x110 mm

Paket içeriği

- ▶ SUNNY FLOWATCH®
- ▶ 1 giriş adaptörü (6 mm ile 3 mm arası)
- ▶ Vida ve dübelller
- ▶ Talimatlar kılavuzu

SUNNY FLOWATCH® CLIM: Çift filtrelemeli



Çok küçük yapıda

Su hazneli pompa



Özellikler

Maksimum su debisi	15 litre/saat	
Maksimum basma yüksekliği	10 m	
Elektrik gücü	19 W	
Voltaj	220-240 V 50/60 Hz	
Alarm	NO (Maksimum 5A)	
Kablo uzunluğu	Elektrik kablosu	1,50 mt
	Alarm kablosu	1,30 mt
Termik	Var	
Çalışma süresi döngüsü*	100 %	
Ölçüler	180 x 110 x 110 mm	

*Pompa devrede olduğu sürenin %100 ünde çalışır.

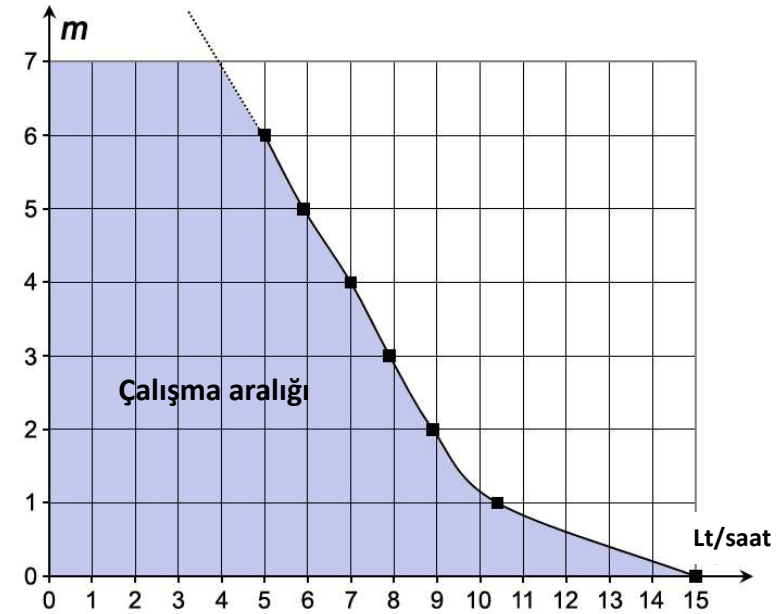

SUNNY FLOWATCH® DUO

Ref: DE05NCC090

Klima cihazları,
brülörler ve soğutma
uygulamalar için su
hazneli drenaj
pompaları

SUNNY FLOWATCH® DUO, çok
yönlü ve kolayca göz önünden
gizlenebilir bir drenaj
pompasıdır



20.2 dBA'lık
ses seviyesi

Avantajlar

- ✓ **Akıllı tasarım**
- ✓ **Küçük ve güvenilir**
- ✓ **20.2 dBA'lık ses seviyesi:** ev ve sessizliğin önemli olduğu konular için idealdir.
- ✓ **pH 2,5** dan yüksek asidite deki yoğuşma suyuna dayanır
- ✓ **IP X4 koruması** : damlama yoluyla gelen suya karşı korumalı
- ✓ **2 yoğuşma kaynağından birden su toplar**
- ✓ **Yoğuşma suyu tahliye hortumu adaptörü** kolayca keserek 6 mm ile 33 mm arası tüm hortumlar için kullanabilirsiniz.
- ✓ Sökülebilir entegre filtre : **kolay servis imkanı**
- ✓ **Alarm NO kontak**



Küçük boyutlu
180x110x110 mm

Paket içeriği

- ✓ **SUNNY FLOWATCH®**
- ✓ **1 giriş adaptörü**
(6 ve 9mm hortum için)
- ✓ **Vidalar ve duvar dübelleri**
- ✓ **Çifli giriş adaptörü**
- ✓ **Talimatlar kılavuzu**

Yoğuşmalı kombi ve gaz brülörlü uygulamalar için



SUNNY FLOWATCH® DUO
Drenaj suyu ve yoğuşmuş asitli
sıvıların tahliyesi için kullanılır.

Özellikler

Maksimum su debisi	19 litre/saat
Maksimum basma yüksekliği	10 m
Elektrik gücü	19 W
Voltaj	220-240 V 50/60 Hz
Alarm	NO-NC (Maksimum 5A)
Kablo uzunluğu	Elektrik kablosu 1,50 mt Alarm kablosu 1,30 mt
Termik	Var
Çalışma süresi döngüsü*	100 %
Ölçüler	180 x 110 x 110 mm

*Pompa devrede olduğu sürenin %100 ünde çalışır.

Su hazneli pompa

Çok küçük yapıda

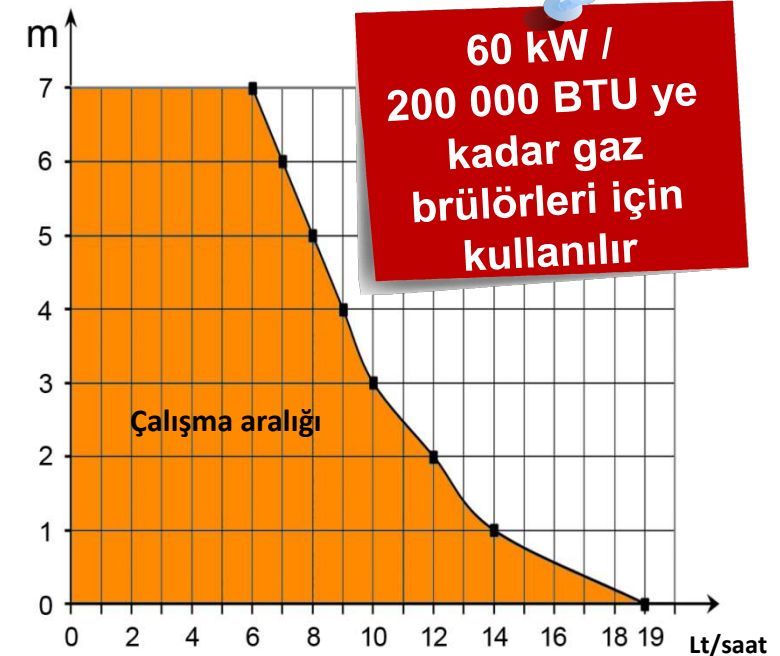

FLOWATCH® TANK 1.3 I

Ref: DE13QCA700

Klima cihazları,
brülörler ve soğutma
uygulamalar için su
hazneli Santrifuj
pompalar

FLOWATCH® TANK , 1,3 lt lik su
haznesi ile, soğutma, ısıtma ve
iklimlendirme uygulamalarına
ideal olarak uyum gösterir.



Yüksek
performans

Avantajlar

- Alçak gövde 135 mm
- Maksimum su debisi 788 lt/saat ve maksimum basma yüksekliği 5.5 metre
- pH 2.5 dan daha yüksek asiditeye sahip yoğuşma sularına tahammül gösterir
- Çift yönlü su haznesi ile her kurulumu uyar
- 4 adet hortum giriş yuvası
- Sökülebilir çek valf (1/4" dönüş) ile kolay bakım /onarım
- NO ve NC Alarm röleleri



Küçük boyut
280x130x135mm



Dahili aksesuarlar;
- Giriş adaptörü
- 6 ve 9 mm hortumlar için adaptör

Paket içeriği

- FLOWATCH® TANK
- Çek valf
- 3 giriş kapağı
- 1 giriş adaptörü
(6 ve 9mm hortum için)
- Vidalar ve duvar dübelleri
- Talimatlar kılavuzu

Pek çok farklı uygulama için, güçlü ve güvenilir bir drenaj pompası

- Yoğuşmalı gaz brülörleri (kombiler vs)
- Soğuk odalar
- Vitrin soğutucular
- Kaset tip sistemler
- Tavana montaj sistemler
- Fan-coil ler
- Çoklu VRV sistemler
- Nemlendiriciler
- Nem Alıcılar



**Küçük boyutlu
pompa**



Özellikler

Maksimum su debisi	788 litre/saat
Maksimum basma yüksekliği	5,5 m
Elektrik gücü	80 W
Voltaj	220-240 V 50/60 Hz
Alarm	NO (Maksimum 3A)
Kablo uzunluğu	Elektrik kablosu 2,00 mt Alarm kablosu 1,00 mt
Termik	Var
Suyun Maksimum ısısı	60 °C
Çalışma süresi döngüsü*	30 %
Ölçüler	280 x 130 x 135 mm

*Pompa devrede olduğu sürenin %30 unda çalışır.(örneğin; 10 sn çalışması gerekli ise 3sn çalışır 7sn durur)

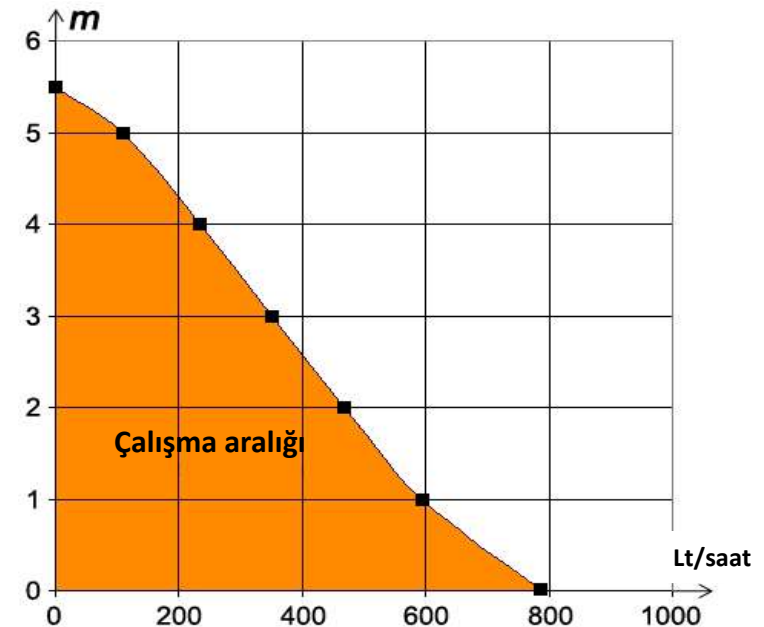

mini FLOWATCH® 0

Ref: DE05LCB980 50 Hz only

8 kW / 27 000 BTU'ye kadar klima sistemleri için alarmsız mini drenaj pompası

Çekici bir drenaj pompasında SICCOM kalitesi.

ECO

10 lt/saat

Avantajları

- S Çok küçük yapıda
- S 6 ve 9 mm hortumlar için
- S Sökülebilir rezervuar
- S Dahili filtre
- S Sessiz
- S Alarm (Opsiyonel. Haricen satılır)

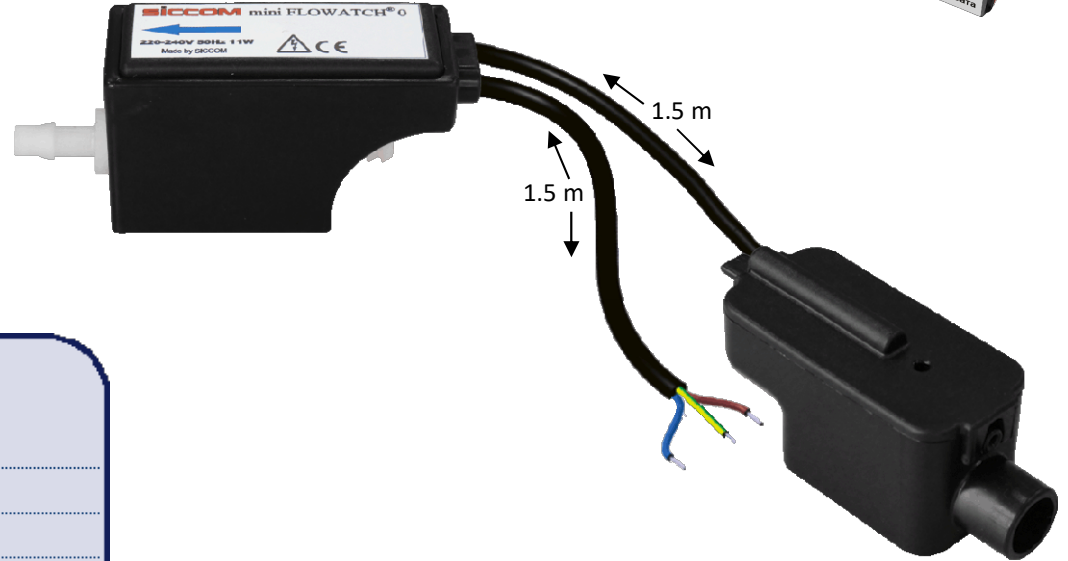

Özellikler

Maksimum su debisi	10 litre/saat
Maksimum emiş mesafesi	1,5 m
Maksimum basma yüksekliği	10 m
Elektrik gücü	11 W
Voltaj	220-240 V 50 Hz
Alarm	Opsiyonel
Termik	Var
Çalışma süresi döngüsü*	100 %
Ölçüler	
Pompa	70 x 30 x 41 mm
Rezervuar	82 x 32 x 39 mm

Paket içeriği

- Mini FLOWATCH® 0
- Dirsek hortum
- "Velcro" çift taraflı bant
- 3 klips kelepçe
- Talimatlar kılavuzu

*Pompa devrede olduğu sürenin %100 ünde çalışır.

10 kW / 36 000
BTU'ye kadar klima
sistemleri için
alarmsız mini drenaj
pompa

Çekici bir drenaj pompasında
SICCOM kalitesi.

€CO

13
lt/saat

Avantajları

- ✓ Çok küçük yapıda
- ✓ 6 ve 9 mm hortumlar için
- ✓ Sökülebilir rezervuar
- ✓ Dahili filtre
- ✓ Sessiz
- ✓ Alarm (Opsiyonel. Haricen satılır)

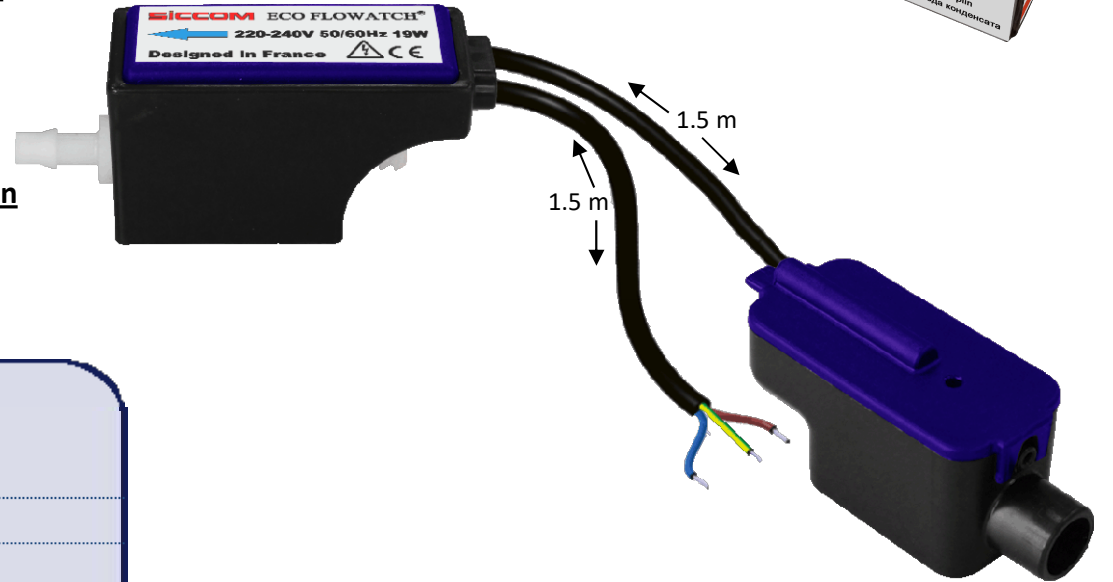

Özellikler

Maksimum su debisi	13 litre/saat
Maksimum emiş mesafesi	1,5 m
Maksimum basma yüksekliği	10 m
Elektrik gücü	19 W
Voltaj	220-240 V 50/60 Hz
Alarm	Opsiyonel
Termik	Var
Çalışma süresi döngüsü*	100 %
Ölçüler	
Pompa	70 x 30 x 41 mm
Rezervuar	82 x 32 x 39 mm

Paket içeriği

- ECO FLOWATCH®
- Dirsek hortum
- "Velcro" çift taraflı bant
- 3 klips kelepçe
- Talimatlar kılavuzu

*Pompa devrede olduğu sürenin %100 ünde çalışır.

MAXI ECO FLOWATCH®

Ref: DE40LCC300

30 kW / 102 000
BTU'ye kadar klima
sistemleri için
alarmsız mini drenaj
pompa

Piyanın en küçük MAXI
drenaj pompa!

Özellikler

Maksimum su debisi	40 litre/saat
Maksimum emiş mesafesi	2 m
Maksimum basma yüksekliği	10 m
Elektrik gücü	19 W
Voltaj	220-240 V 50/60 Hz
Alarm	Opsiyonel
Termik	Var
Çalışma süresi döngüsü*	100 %
Ölçüler	
Pompa	75 x 41 x 48,5 mm
Rezervuar	82 x 32 x 39 mm

*Pompa devrede olduğu sürenin %100 ünde çalışır.

ECO

Avantajları

- S Cok küçük yapıda
- S 6 ve 9 mm hortumlar için
- S Sökülebilir rezervuar
- S Dahili filtre
- S Sessiz
- S Alarm (Opsiyonel. Haricen satılır)

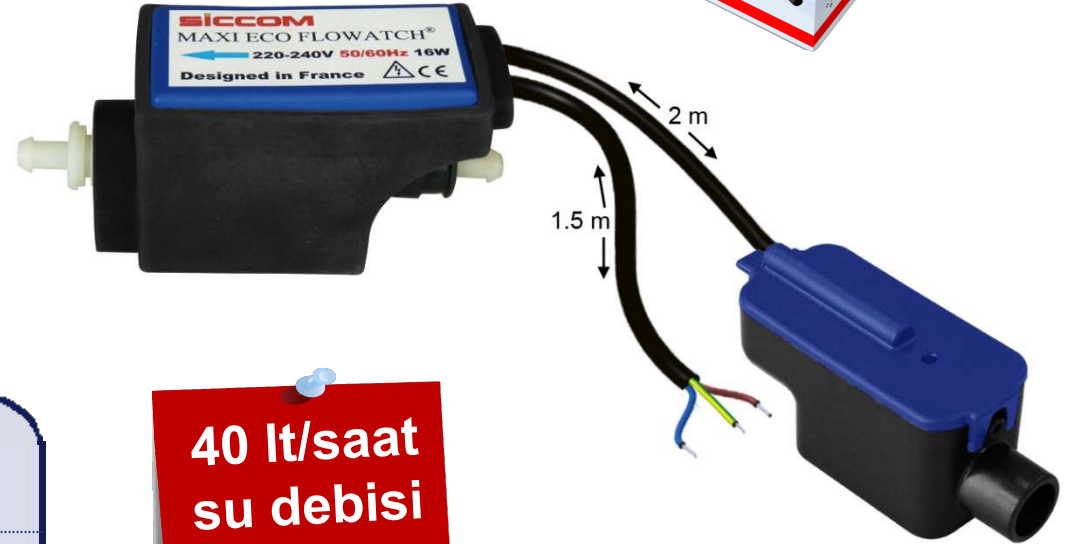

40 lt/saat
su debisi

YENİ
2015

Paket içeriği

- MAXI ECO FLOWATCH®
- Dirsek hortum
- "Velcro" çift taraflı bant
- 3 klips kelepçe
- talimatlar kılavuzu



Ref 50Hz: DE05LCA190
Ref 60Hz: DE05LCB700

10 kW / 36 000 BTU'ye kadar klima sistemleri için duvar tipi monoblok drenaj pompası

FlowIta®, ufak ve toplu yapıda, kurulumu kolay bir drenaj pompasıdır. Split klima cihazının iç ünitesinin hemen altına monte edilir.

Avantajları

- S Akıllı Tasarım:** Ev veya işyerlerindeki klima sistemlerine uygulanabilir
- S 185 ml lik su haznesi :** sayesinde pompanın tekrar ve tekrar çalışma sayısını azaltır.
- S Yeşil LED:** çalışmasını gösterir
- S Aşırı ısınmaya karşı termik korumalı**
- S 10 Kw (36.000 BTU) ye kadar tüm klima cihazlarına uygulanabilir.**
- S Ufaktır ve montajı kolaydır.**
- S Hali hazırda arka yüzünde titreşim önleyici levha** sıyla birlikte gelir.



Kolay kurulum

Özellikler

Maksimum debi	12,6 litre/saat
Maksimum basma yüksekliği	18 m
Elektrik gücü	16 W
Voltaj	220-240 V 50 Hz veya 60 Hz
Alarm	Yok
Termik	Var
Çalışma döngüsü yüzdesi*	100 %
Ölçüler	135 x 106.5 x 55 mm

*Pompa devrede olduğu sürenin %100 ünde çalışır.

Paket içeriği

- ▶ FlowIta®
- ▶ Vida ve dübelleri

Ref ECOTANK 1.2: DE12QCB910 50 Hz
Ref ECOTANK 2.5: DE25QCB920 50 Hz

Klima cihazları, brülörler ve soğutma uygulamalar için hazneli su pompası

ECOTANK, 1.2litre ve 2.5litre olmak üzere 2 modeli olan, çok amaçlı bir pompadır.

Avantajları

- 5 **2 farklı model** ile tüm uygulamalara yanıt verir
- 5 **4 yoğuşma suyu hortumu girişi**
- 5 **pH 4** den yüksek asidite deki yoğuşma suyuna dayanır
- 5 Herhangi bir uygulamada kullanılabilmesi için **çift yönlü çalışan (emme/basma), su hazneli drenaj pompası**
- 5 **Dahili çek valf ile 9-12 mm veya 6-9 mm hortum girişli**
- 5 **Sökülüp takılabilir elektrik ve alarm kablosu**



ECOTANK 1.2

ECOTANK 2.5

Özellikler

Maksimum su debisi	ECOTANK 1,2	300 Litre/saat
	ECOTANK 2,5	400 Litre/saat
Maksimum basma yüksekliği		4,6 m
Elektrik gücü		70 W
Voltaj		220-240 V 50 Hz
Alarm		NC (Maksimum 4A)
Termik		Var
Çalışma süresi döngüsü*		% 30
Ölçüler	ECOTANK 1,2	293 x 144 x 114 mm
	ECOTANK 2,5	293 x 144 x 158 mm

*Pompa devrede olduğu sürenin %30 unda çalışır.(örneğin; 10 sn çalışması gerekli ise 3sn çalışır 7sn durur)

Paket içeriği

- ▶ ECOTANK®
- ▶ 2 çıkış (9/12 mm 6/9 mm)
- ▶ 3 giriş kapağı
- ▶ 2 mt lik elektrik ve alarm kablosu
- ▶ Talimatlar kılavuzu



Centrifugal pumps

Ref CP08: CP08SC6641
Ref CP08 Pack alarm: DE24MCC380
Ref Specific: Bize ulaşın

Split kaset tipleri ve menfezli klima sistemleri için Santrifuj pompalar



Standart santrifüj pompalar CP08 / CP08 Pack alarm

20 kW / 68 000 BTU' ye kadar olan klima sistemlerinin drenaj sularının tahliyesi için kullanılır .

CP08, aynı zamanda, alarm seti olarak kullanılacak bir sensör seti ile sunulur. Bu drenaj pompaları piyasadaki standart kaset tipi klima cihazlarına uyum sağlar.

- S** Maksimum su debisi : 50litre/saat
- S** Maksimum basma yüksekliği: 110 cm
- S** Güç: 8W
- S** Voltaj: 250 V 50 Hz

Spesifik santrifuj pompalar

20 kW / 68 000 BTU' ye kadar olan klima sistemlerinin drenaj sularının tahliyesi için kullanılır .

Bu özel pompa tipleri; algılama sistemi, elektronik kartı, montaj braketi ve özel olarak tasarlanmış pompası ile imalatçının ihtiyaçları baz alınarak adım adım tasarlanır. Bu ürünler standart olan bir pompadan esinlenerek uyarlanacağı gibi sıfırdan tasarlanabilir .

OEM

Taleplerine göre
dizayn ve imal edilir!

ON DEMAND

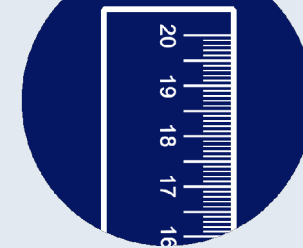

Standart pompalar için örnekler

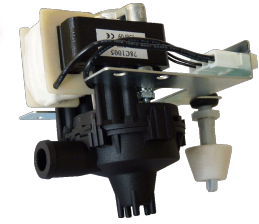

CP08 Pack alarm



CP08

Spesifik pompalara örnekler

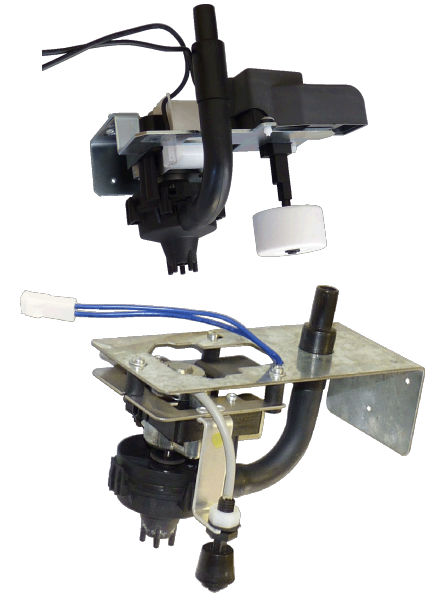

Drenaj pompası aksesuarları

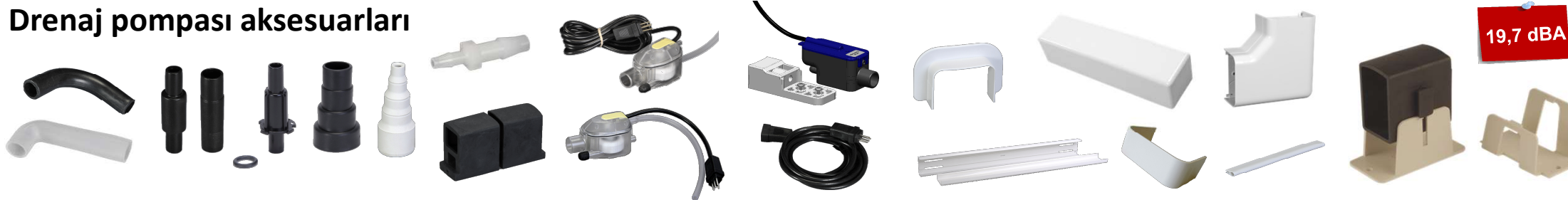

19,7 dBA

SICCOM

Drenaj pompaları

SICCOM tüm dünya geneline yayılmıştır.

Uluslar arası bir imalatçı olarak bizler, ürün kalitesi ve güvenilirliğine adanmışızdır.

Dinlemek, iletişim kurmak ve servis vermek, müşteriye yaklaşımımızın 3 temel değeridir.

Sizlere daha detaylı bilgi vermek bizim için bir zevktir, o yüzden lütfen bizimle TEMASA GEÇİN .

SICCOM Genel Müdürlük

2, rue Gustave Madiot – ZI Les Bordes – 91070 Bondoufle, FRANCE
Tel.: +33 1 60 86 81 48 – Fax: +33 1 60 86 87 57 – Email: commercial@siccom.fr

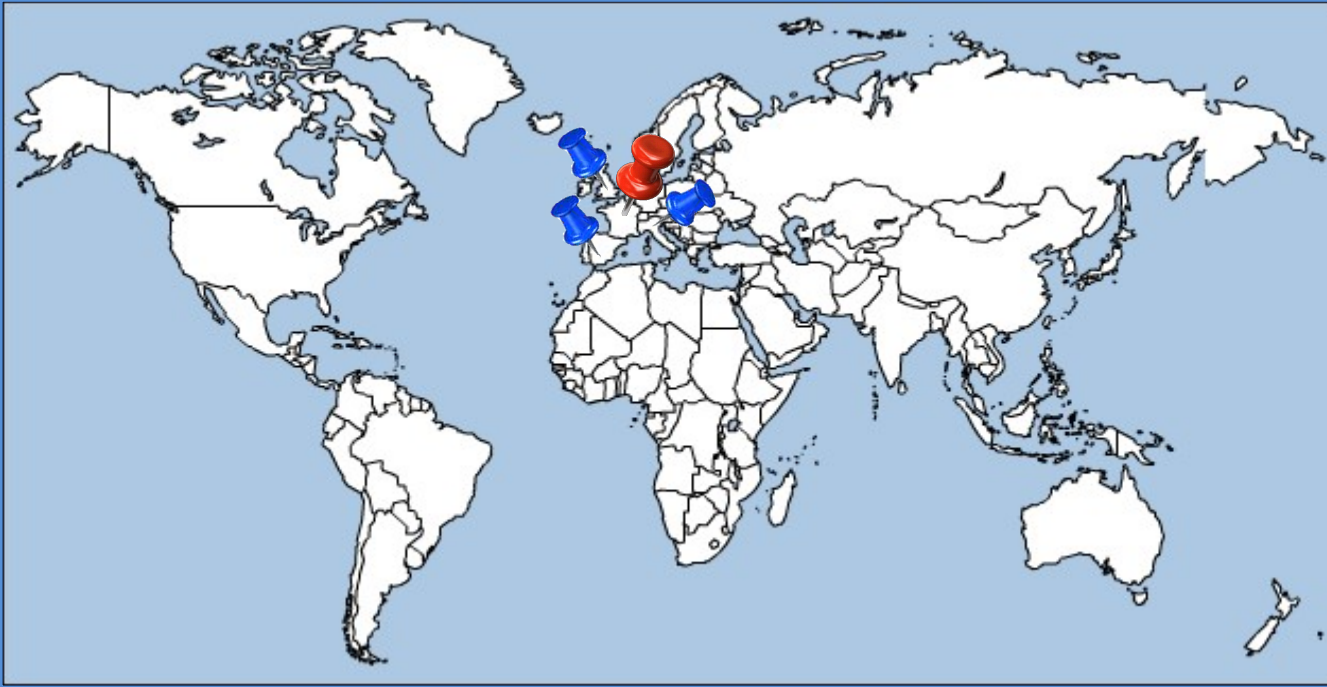

SICCOM ITALYA

Via San Francesco, 10
21047 Saronno, Varese
Tel.: + 39 02 96 70 68 90 - Fax: +39 02 96 70 18 68
Email: siccom_italia@tin.it

SICCOM İSPANYA

Barcelona
Tel.: +34 622 487 110
Email: tducasse@siccom.es

SICCOM İNGİLTERE

London
Tel.: +44 793 472 9685
Email: erivera@siccom.fr

TÜRKİYE TEK DİSTRİBÜTÖRÜ ve YETKİLİ ACENTESİ ATILIM İC VE DİS TIC LTD ŞTİ

Mahmut Şevketpaşa Mah. Şahinkaya Sok. No:25/5
34374 Şişli / İstanbul
Tel.: + 90 212 231 05 01 (pbx) - Fax: +90 212 248 01 81
E-mail: info@atilimicdis.com

Yerel Temsilciniz:



SICCOM genel müdürlük



Yerel müdürlükler

www.siccom.fr